

KSU-16 Stab
Ersatzteile . Spare Parts . Fournitures

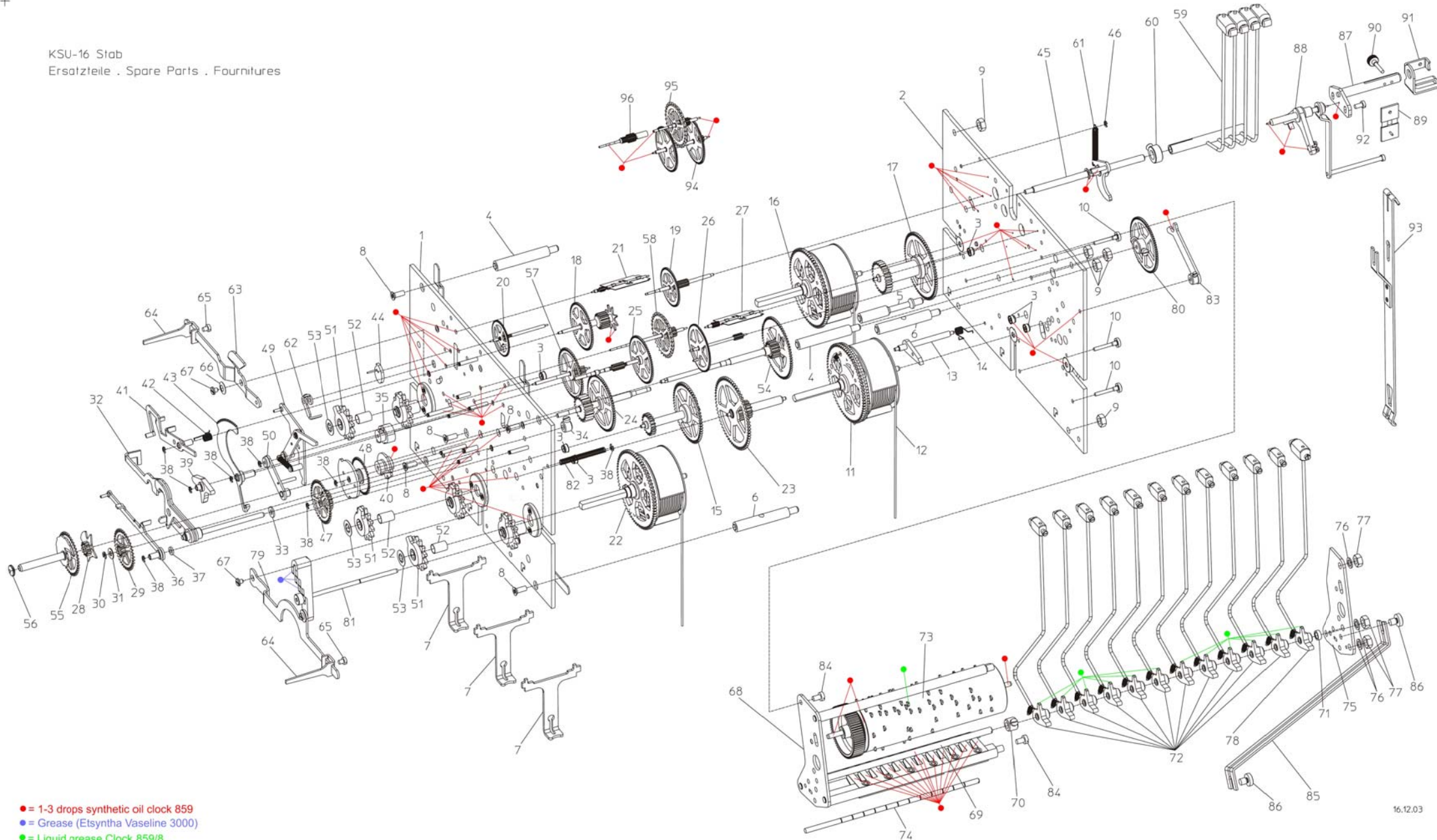

KSU-16 Stab
Ersatzteile . Spare Parts . Fournitures

Pos.	Benennung-Description	Artikel-Nr.
1	Vorderplatte vollst.	*
2	Hinterplatte vollst.16Stab	H-0203-000
3	Lagerbuchse 1,93	A-0825-000
4	Gestellpfeiler	A-0822-000
5	Gestellpfeiler mit Freistich	A-0812-000
6	Gestellpfeiler mit Loch	A-0821-000
7	Seileinhängung	C-0054-000
8	Senkschr. M3x8 DIN965	C-0594-000
9	Sechskantmutter M4	A-0490-000
10	Ansatzschraube	C-0480-000
11	Seiltrommel Gehw. vollst	B-0934-000
12	Messingseil 1930 Ig.	D-0271-200
13	Welle mit Sperrklinke vollst.	B-0946-000
14	Drehfeder	C-0536-000
15	Beisatzrad Gehw. vollst.	B-0929-000
16	Seiltrommel Stund vollst.	B-0933-000
17	Beisatzrad Stund vollst	B-0937-000
18	Nagelrad vollst. mit Stern	B-0081-000
19	Schöpferrad vollst.	B-0056-000
20	Flügelrad vollst.	B-0048-000
21	Flügel Stund vollst.	B-0378-000
22	Seiltrommel Viertel vollst.	B-0964-000
23	Beisatzrad Viertel vollst.	B-0070-100
24	Herzrad vollst.	B-0087-000
25	Fallenrad vollst.	B-1111-000
26	Flügelrad Viertel vollst.	B-1110-000
27	Flügel Viertel vollst.	B-0142-000
28	Vierteltrieb vollst.	B-0147-000
29	Wechselrad vollst.	B-0169-000
30	Sicherungsscheibe 1,9	C-0407-000
31	Unterlegscheibe	C-0269-000
32	Auslösung lang vollst.	B-1112-000
33	Unterlegscheibe	C-0267-000

Bei der Bestellung sind die folgenden Angaben zu machen :

1. Werktyp
 2. Serien-Nr.
 3. Artikel-Nr.
- (Pendellänge: siehe Hinterplatte)
 * Abhängig vom Werktyp

Pos.	Benennung-Description	Artikel-Nr.
34	Stellring vollst.	C-0080-000
35	Fallenradscheibe vollst.16St	B-1169-000
36	Auslösung mittlere vollst.	B-0223-000
37	Unterlegscheibe	C-0263-000
38	Sicherungsscheibe 1,5	C-0242-000
39	Auslösung klein vollst.	B-0148-000
40	Einfallscheibe Viertel v.16St	B-1170-000
40	Einfallscheibe Viertel (bei 3062)	B-1097-000
41	Rechenhaken vollst.	B-0936-000
42	Drehfeder	C-0584-000
43	Rechen vollst.	B-0932-000
44	Schöpfer vollst.	B-0314-000
45	Hammerwelle Stund vollst.	B-0334-000
46	Sicherungsscheibe 3,2	C-0244-000
47	Wechsel 2 vollst.	B-0374-000
48	Programmscheibe 9 Std.	B-1392-000
49	Abstellung vollst.	B-0402-000
50	Hebel vollst.	B-0215-000
51	Abstellrad 1	E-0083-000
52	Hülse	A-0820-000
53	Klemmsicherung 4 MFRC	C-0552-000
54	Minutenrad vollst.	*
55	Zeigerrad vollst.	*
56	Zeigermutter	A-0349-000
57	Zwischenrad vollst.	*
58	Gangrad vollst.	*
59	Hammerstiel Stund vollst.	B-0251-000
60	Stellring vollst.	C-0060-000
61	Zugfeder	C-0016-000
62	Absteller vollst.	B-0930-000
63	Abstellhebel Stund vollst.	B-0942-000
64	Schalthebelwinkel	*
65	Zyl.-Schraube M2,5x3	C-0384-000

When ordering, please specify the following details :

1. Type of movement
 2. Serial-No.
 3. Part-No. (Art.-Nr.)
- (see back plate for pendulum length)
 * Dependent on the Type of movement

Pos.	Benennung-Description	Artikel-Nr.
66	Tellerfeder	C-0728-000
67	Zyl.-Schraube M2,5x3	C-0553-000
68	Hammerwerkplatte voll. 16St	B-0904-000
69	Hammerstielwelle 16 Stab	A-0784-000
70	Stellring vollst. 16 Stab	B-0923-000
71	Distanzhülse 16 Stab	A-0785-000
72	Hammerstiel Viertel voll.16S	B-0901-000
73	Spielwalze vollst. 3013	B-1343-000
73	Spielwalze vollst. 3007	B-0905-002
73	Spielwalze vollst. 3062	B-0905-004
74	Welle für Federeinhängung	A-0783-000
75	Hammerwerkplatte hintere	D-0513-000
76	Schnorr-Sicherung M4	C-0255-000
77	Sechskantmutter M4	A-0490-000
78	Hammerstiel Viertel (bei 3013)	B-0926-000
79	Umschalthebel vollst.	B-0941-000
80	Antriebsrad Viertel vollst.	B-0707-000
81	Umschaltwelle vollst.	B-0507-000
82	Druckfeder	C-0734-000
83	Umschaltgabel vollst.	B-0704-000
84	Zyl.-Schraube M3x5	C-0386-000
85	Stütze 16 Stab	D-0761-000
86	Linsenzyl.-Schraube M4x5	C-0396-000
87	Ankerbrücke vollst.	B-0127-000
88	Anker mit Weiser vollst.	B-0404-000
89	Pendelfeder	B-0293-000
90	Schraube für Pendelfeder	A-0654-000
91	Pendelfederschutz	D-0460-000
92	Zyl.-Schraube M2,5x5	C-0375-000
93	Pendelverlängerung vollst.	B-0444-000
94	Zwischenrad Sekunde vollst.	*
95	Gangrad Sekunde vollst.	*
96	Sekundentrieb vollst.	G-0386-000

Veillez s'il vous noter dans toutes vos commandes les details suivants :

- 1.Type de mouvement
 2. No. de Serie
 3. No. d' Article (Art.-Nr.)
- (voir piece No 2 pour la longueur du balancier)
 * Dependant de Type de mouvement